

CNC Obráběcí centra Weeke

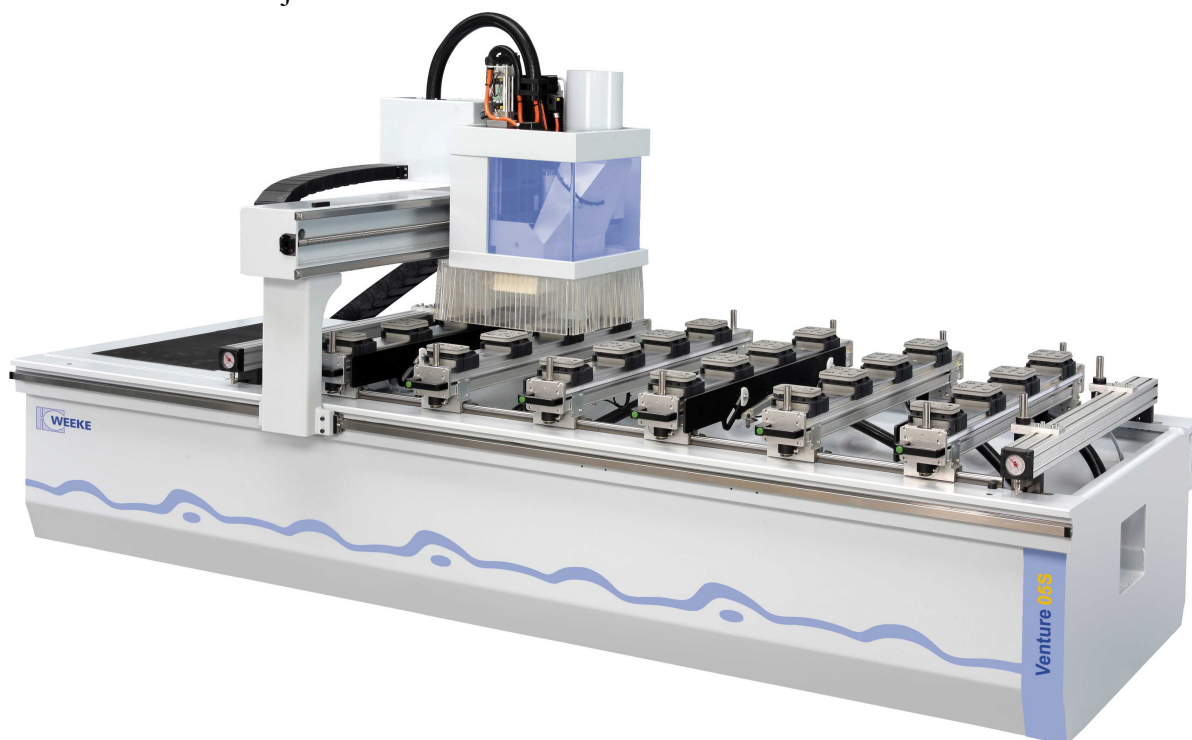

Venture 0,5 S (M) - Hlavní přednosti :

- rozměr pracovního stolu X -2510 (3130) mm, Y – 1250 mm, Z – 85 (135) mm
- vektorová rychlost X/Y 80 m/min Z 20 m/min
- 24 vakuových přísavek ve standardu
- konzolový stůl - vakuový upínací systém bez hadic
- 2. řada dorazů ve standardu
- elektrické snímání všech dorazových válců
- High-Speed 7500 ot/min - 14 vrtacích vřetech (8 vertikálních / 6 horizontálních)
- patentovaný rychlovýměnný systém vrtáků pro vertikální vřetena
- patentované automatické upínání vřetena
- vysokorychlostní drážková pila 100 mm
- výkonné 6 kW ETP frézovací vřeteno
- softwarový balík pro stroj a PC
- USV(záložní síťový zdroj) ve standardu
- kufr s nástroji "STARTER KIT"



**Dřevoobráběcí
stroje s.r.o.**

www.drevoobrabeci-stroje.cz

Prodej a servis

dřevoobráběcích strojů a nástrojů.

Tel / fax : 608 175 042 / 519 323 375

e-mail: servis.prodej@seznam.cz

Venture 0,7 S (M) - Hlavní přednosti :

- rozměr pracovního stolu X -2510 (3130) mm, Y – 1250 mm, Z – 100 (150) mm
- vektorová rychlost X/Y 80 m/min, Z 20 m/min
- 24 vakuových přísavek ve standardu
- konzolový stůl - vakuový upínací systém bez hadic
- 2. řada dorazů ve standardu
- elektrické snímání všech dorazových válců
- High-Speed 7500 - 18 vrtacích vřetech (12 vertikálních / 6 horizontálních)
- patentovaný rychlovýměnný systém vrtáků pro vertikální vřetena
- patentované automatické upínání vřetena
- vysokorychlostní drážková pila otočná (0°/ 90°)
- výkonné 9 kW HSK-frézovací vřeteno
- podpora točivého momentu
- 16-ti místný zásobník nástrojů (2 x 8)
- místo pro vkládání nástrojů
- softwarový balík pro stroj a PC
- USV(záložní síťový zdroj) v standardu
- kufr s nástroji "STARTER KIT"

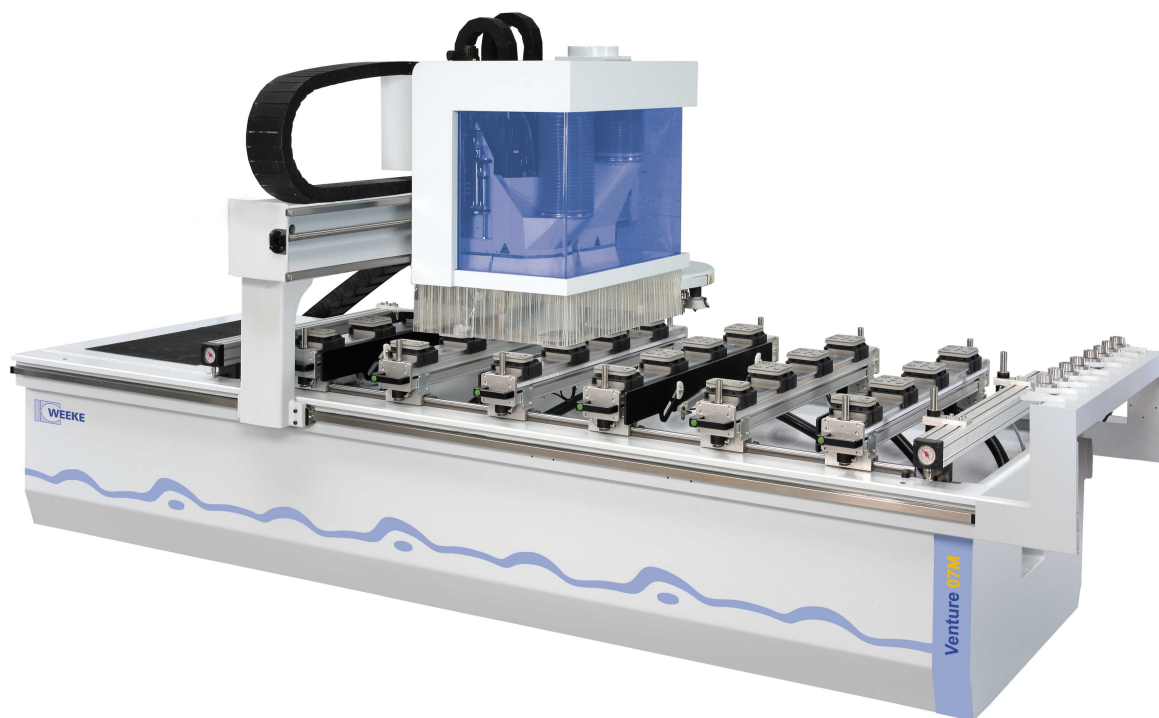

**Dřevoobráběcí
stroje s.r.o.**

www.drevoobrabeci-stroje.cz

Prodej a servis

dřevoobráběcích strojů a nástrojů.
Tel / fax : 608 175 042 / 519 323 375
e-mail: servis.prodej@seznam.cz

Venture 0,8 S (M) - Hlavní přednosti :

- rozměr pracovního stolu X -2510 (3130) mm, Y – 1250 mm, Z – 100 (150) mm
- vektorová rychlost X/Y 80 m/min, Z 20 m/min
- 24 vakuových přísavek ve standardu
- konzolový stůl - vakuový upínací systém bez hadic
- 2. řada dorazů ve standardu
- elektrické snímání všech dorazových válců
- High-Speed 7500 - 18 vrtacích vřetech (12 vertikálních / 6 horizontálních)
- patentovaný rychlovýměnný systém vrtáků pro vertikální vřetena
- patentované automatické upínání vřetena
- vysokorychlostní drážková pila otočná (0°/ 90°)
- výkonné 9 kW HSK-frézovací vřeteno
- C-osa 360°
- podpora točivého momentu
- 16-ti místný zásobník nástrojů (2 x 8)
- místo pro vkládání nástrojů
- softwarový balík pro stroj a PC
- USV(záložní síťový zdroj) v standardu
- kufr s nástroji "STARTER KIT"

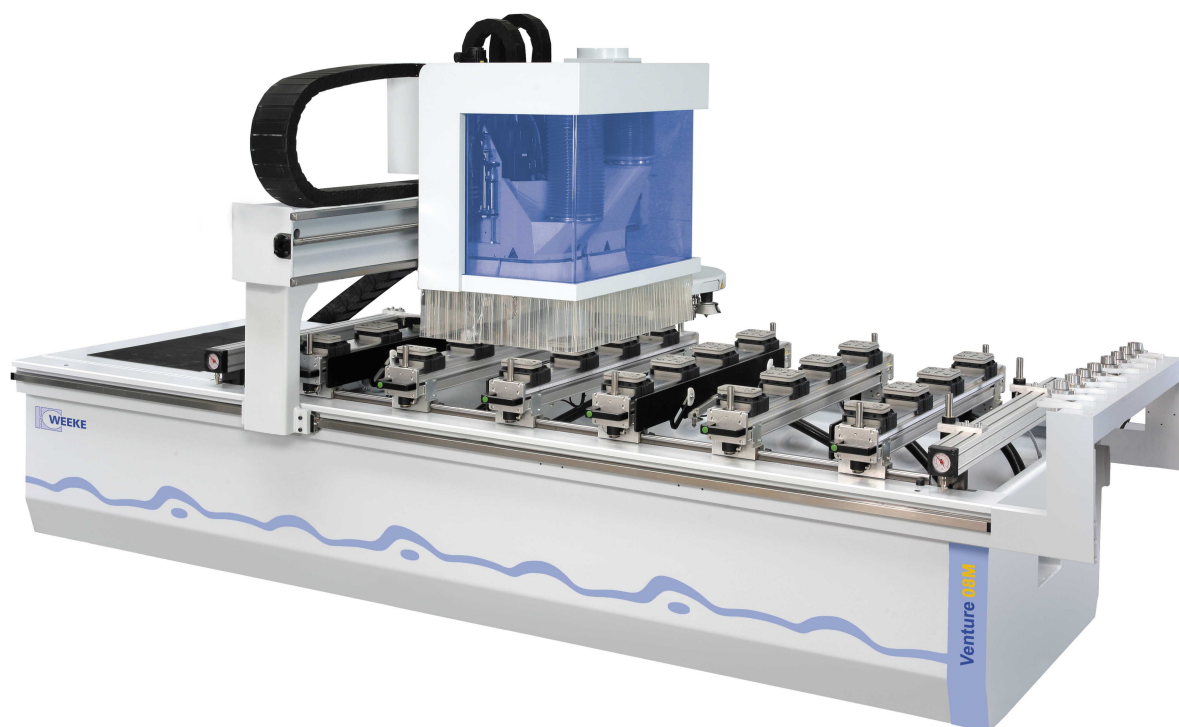

**Dřevoobráběcí
stroje s.r.o.**

www.drevoobrabeci-stroje.cz

Prodej a servis

dřevoobráběcích strojů a nástrojů.
Tel / fax : 608 175 042 / 519 323 375
e-mail: servis.prodej@seznam.cz

Venture 1 L (M, XL) - Hlavní přednosti :

- rozměr pracovního stolu X - 3250 (4250, 5250) , Y – 1250 mm, Z – 125 (225) mm
- vektorová rychlost X/Y 110 m/min, Z – 20 m/min
- spolehlivé polohování přísavek díky křížovému laseru
- 18 vakuových přísavek ve standardu
- konzolový stůl - vakuový upínací systém bez hadic
- 2. řada dorazů ve standardu
- elektrické snímání všech dorazových válců
- High-Speed 7500 - 25 vrtacích vřetech (19 vertikálních / 6 horizontálních)
- patentovaný rychlovýměnný systém vrtáků pro vertikální vřetena
- patentované automatické upínání vřetena
- vysokorychlostní drážková pila otočná (0° / 90°)
- vysoce výkonné 9 kW HSK-frézovací vřeteno
- podpora točivého momentu
- 8 - násobný zásobník nástrojů vč. stanice pro rychlou výměnu nástrojů
- 2 CNC – řízené Z - osy
- softwarový balík pro stroj a PC
- USV(záložní síťový zdroj) v standardu
- kufr s nástroji "STARTER KIT"



**Dřevoobráběcí
stroje s.r.o.**

www.drevoobrabeci-stroje.cz

Prodej a servis

dřevoobráběcích strojů a nástrojů.
Tel / fax : 608 175 042 / 519 323 375
e-mail: servis.prodej@seznam.cz

Venture 2 L (M, XL) - Hlavní přednosti :

- rozměr pracovního stolu X - 3250 (4250, 5250) , Y – 1250 mm, Z – 125 (225) mm
- vektorová rychlost X/Y 110 m/min, Z – 20 m/min
- spolehlivé polohování přísavek díky křížovému laseru
- 18 vakuových přísavek ve standardu
- konzolový stůl - vakuový upínací systém bez hadic
- 2. řada dorazů ve standardu
- elektrické snímání všech dorazových válců
- High-Speed 7500 - 25 vrtacích vřetech (19 vertikálních / 6 horizontálních)
- patentovaný rychlovýměnný systém vrtáků pro vertikální vřetena
- patentované automatické upínání vřetena
- vysokorychlostní drážková pila otočná (0° / 90°)
- vysoce výkonné 9 kW HSK-frézovací vřeteno
- C-osa 360°
- podpora točivého momentu
- 14 - násobný zásobník nástrojů vč. stanice pro rychlou výměnu nástrojů
- 2 CNC – řízené Z - osy
- softwarový balík pro stroj a PC
- USV(záložní síťový zdroj) v standardu
- kufr s nástroji "STARTER KIT"

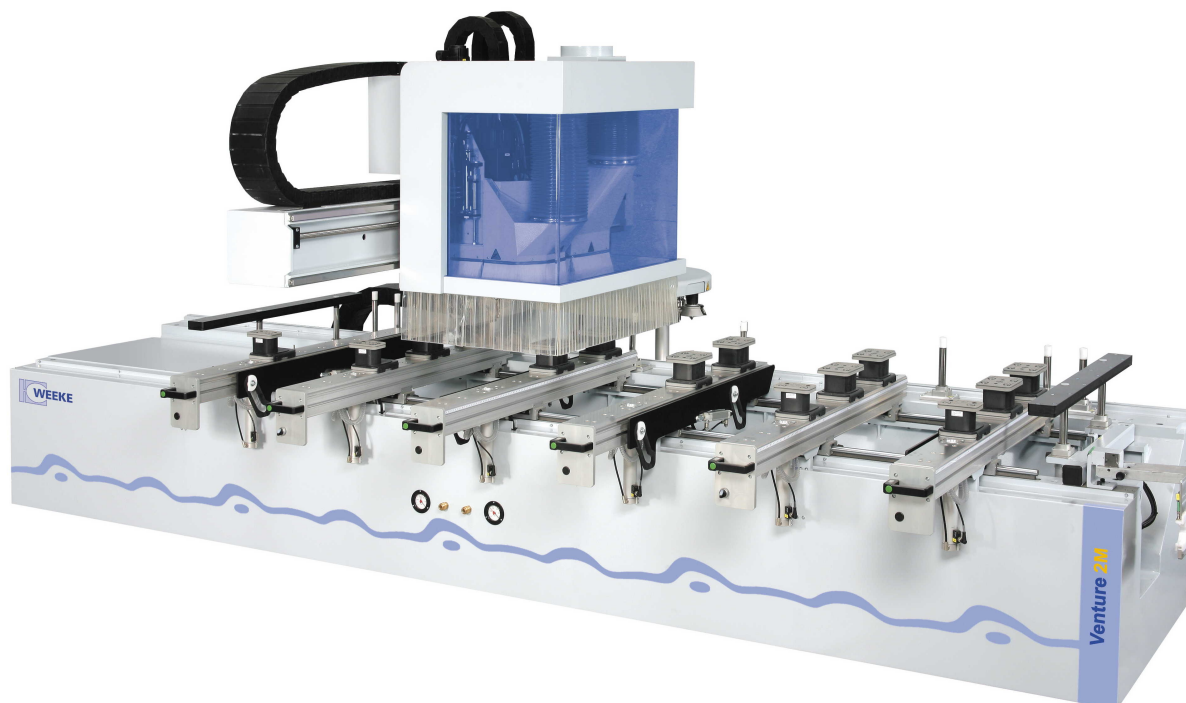

**Dřevoobráběcí
stroje s.r.o.**

www.drevoobrabeci-stroje.cz

Prodej a servis

dřevoobráběcích strojů a nástrojů.
Tel / fax : 608 175 042 / 519 323 375
e-mail: servis.prodej@seznam.cz

Venture 3 L (M, XL) - Hlavní přednosti :

- rozměr pracovního stolu X - 3250 (4250, 5250) , Y – 1250 mm, Z – 125 (225) mm
- vektorová rychlost X/Y 110 m/min, Z – 20 m/min
- LED - polohovací systém přísavek - až o 70% rychlejší polohování
- 18 vakuových přísavek ve standardu
- konzolový stůl - vakuový upínací systém bez hadic
- 2. řada dorazů ve standardu
- elektrické snímání všech dorazových válců
- High-Speed 7500 - 25 vrtacích vřetech (19 vertikálních / 6 horizontálních)
- patentovaný rychlovýměnný systém vrtáků pro vertikální vřetena
- patentované automatické upínání vřetena
- vysokorychlostní drážková pila otočná (0° / 90°)
- vysoce výkonné 9 kW HSK-frézovací vřeteno
- C-osa 360° / interpolovaná
- podpora točivého momentu
- 14 - násobný zásobník nástrojů vč. stanice pro rychlou výměnu nástrojů
- 2 CNC – řízené Z - osy
- softwarový balík pro stroj a PC
- USV(záložní síťový zdroj) v standardu
- kufr s nástroji "STARTER KIT"

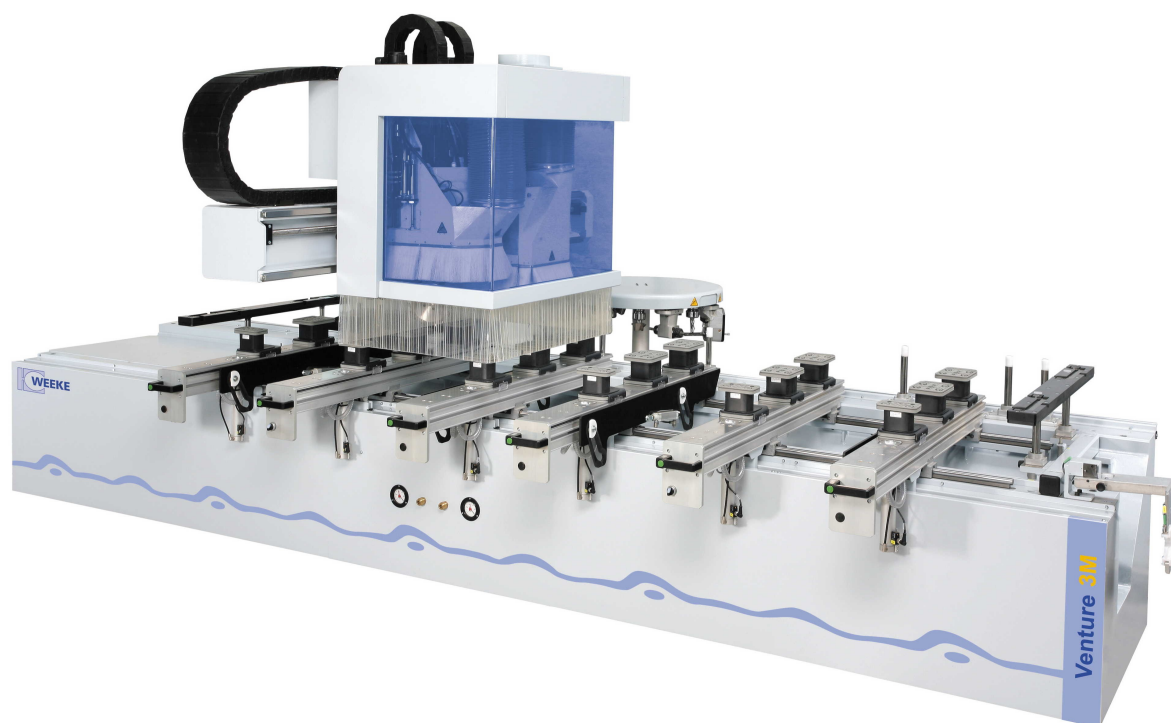

**Dřevoobráběcí
stroje s.r.o.**

www.drevoobrabeci-stroje.cz

Prodej a servis

dřevoobráběcích strojů a nástrojů.

Tel / fax : 608 175 042 / 519 323 375

e-mail: servis.prodej@seznam.cz

Venture 4 L (M, XL) - Hlavní přednosti :

- rozměr pracovního stolu X - 3250 (4250, 5250) , Y – 1250 mm, Z – 125 (225) mm
- vektorová rychlost X/Y 110 m/min, Z – 20 m/min
- LED - polohovací systém přísavek - až o 70% rychlejší polohování
- 18 vakuových přísavek ve standardu
- konzolový stůl - vakuový upínací systém bez hadic
- 2. řada dorazů ve standardu
- elektrické snímání všech dorazových válců
- High-Speed 7500 - 25 vrtacích vřetech (19 vertikálních / 6 horizontálních)
- patentovaný rychlovýměnný systém vrtáků pro vertikální vřetena
- patentované automatické upínání vřetena
- vysokorychlostní drážková pila otočná (0° / 90°)
- vysoce výkonné 12 kW HSK-frézovací vřeteno
- C-osa 360° / interpolovaná
- podpora točivého momentu
- 14 - násobný zásobník nástrojů vč. stanice pro rychlou výměnu nástrojů
- 2 CNC – řízené Z - osy
- softwarový balík pro stroj a PC
- USV(záložní síťový zdroj) v standardu
- kufr s nástroji "STARTER KIT"
- včetně FLEX5+ - rozhraní

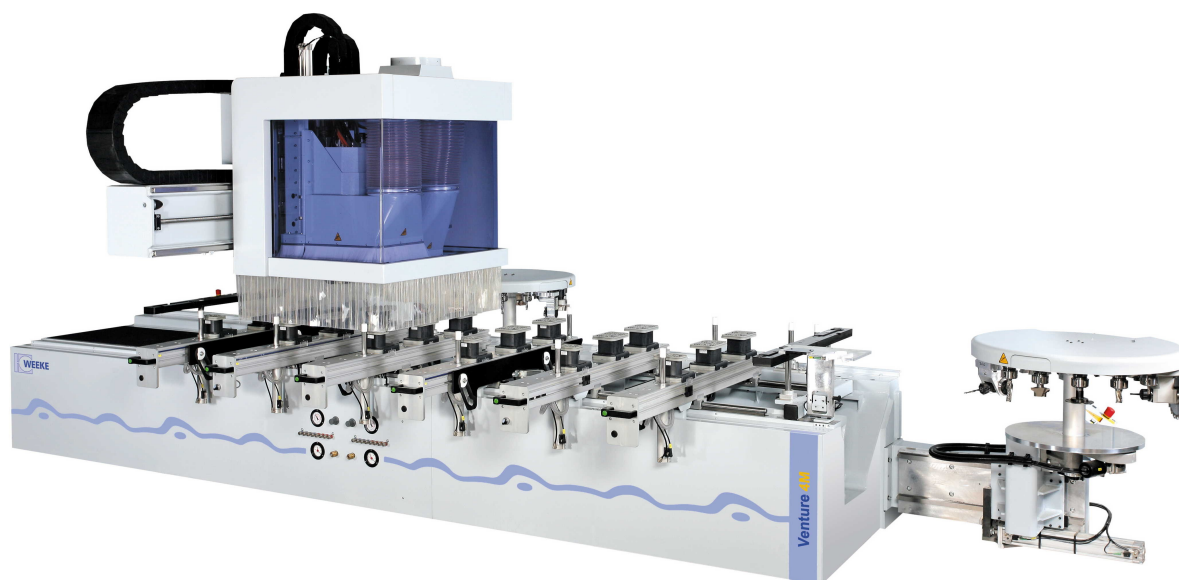

**Dřevoobráběcí
stroje s.r.o.**

www.drevoobrabeci-stroje.cz

Prodej a servis

dřevoobráběcích strojů a nástrojů.

Tel / fax : 608 175 042 / 519 323 375

e-mail: servis.prodej@seznam.cz

Venture 5 L (M, XL) - Hlavní přednosti :

- rozměr pracovního stolu X - 3250 (4250, 5250) , Y – 1250 mm, Z – 150 (250) mm
- vektorová rychlost X/Y 100 m/min, Z – 20 m/min
- LED - polohovací systém přísavek - až o 70% rychlejší polohování
- 18 vakuových přísavek ve standardu
- konzolový stůl - vakuový upínací systém bez hadic
- 2. řada dorazů ve standardu
- elektrické snímání všech dorazových válců
- High-Speed 7500 - 31 vrtacích vřetech (25 vertikálních / 6 horizontálních)
- patentovaný rychlovýměnný systém vrtáků pro vertikální vřetena
- patentované automatické upínání vřetena
- vysokorychlostní drážková pila otočná (0° / 90°)
- vysoce výkonné 15 kW HSK-frézovací vřeteno
- C-osa 360° / interpolovaná
- podpora točivého momentu
- 22 - násobný zásobník nástrojů vč. stanice pro rychlou výměnu nástrojů
- 2 CNC – řízené Z - osy
- softwarový balík pro stroj a PC
- USV(záložní síťový zdroj) v standardu
- kufr s nástroji "STARTER KIT"
- včetně FLEX5+ - rozhraní

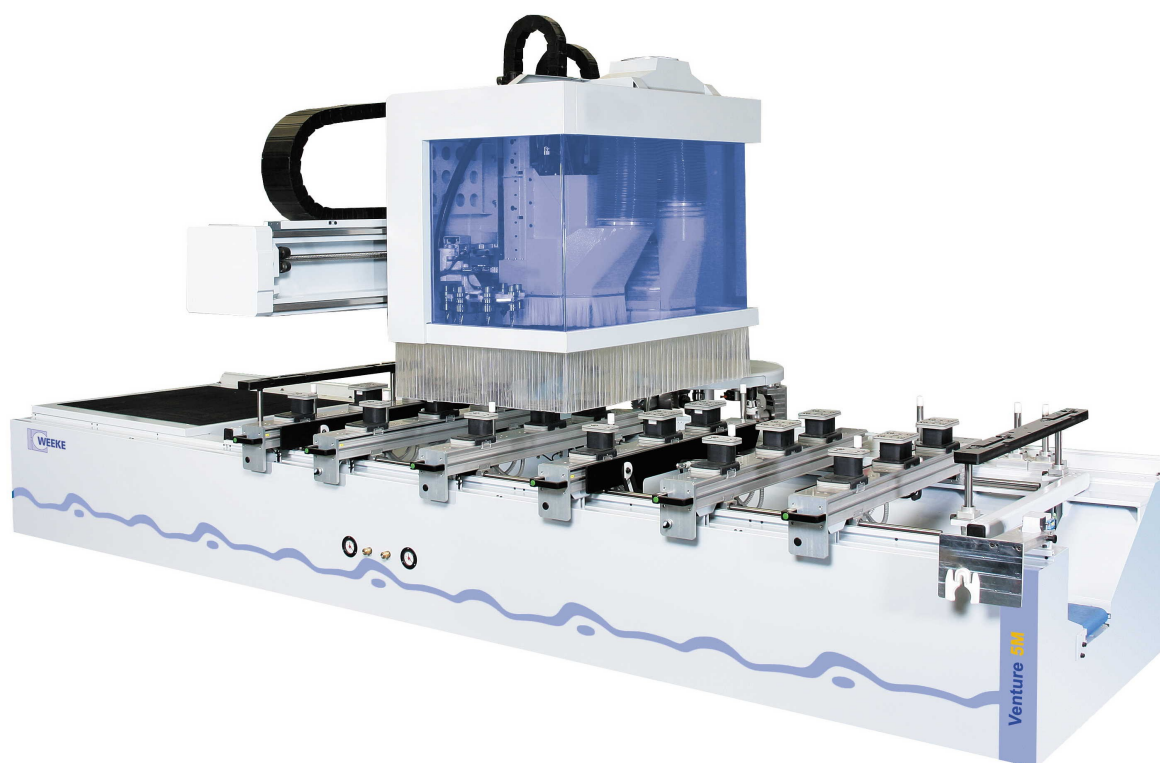

**Dřevoobráběcí
stroje s.r.o.**

www.drevoobrabeci-stroje.cz

Prodej a servis

dřevoobráběcích strojů a nástrojů.

Tel / fax : 608 175 042 / 519 323 375

e-mail: servis.prodej@seznam.cz

Klimatizace



Multi-upínací systém



Dopravník třísek



Jednotka pneumatiky



Dorazy u přesahu dýhy



Konfigurace

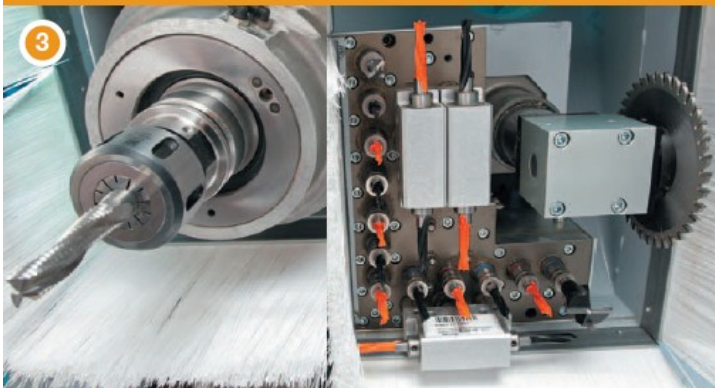

power control PC-85T

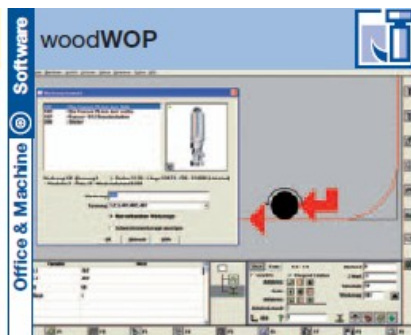

**Dřevoobráběcí
stroje s.r.o.**

www.drevoobrabeci-stroje.cz

Prodej a servis

dřevoobráběcích strojů a nástrojů.

Tel / fax : 608 175 042 / 519 323 375

e-mail: servis.prodej@seznam.cz

Elektronické snímání koncové polohy



Laserové polohování

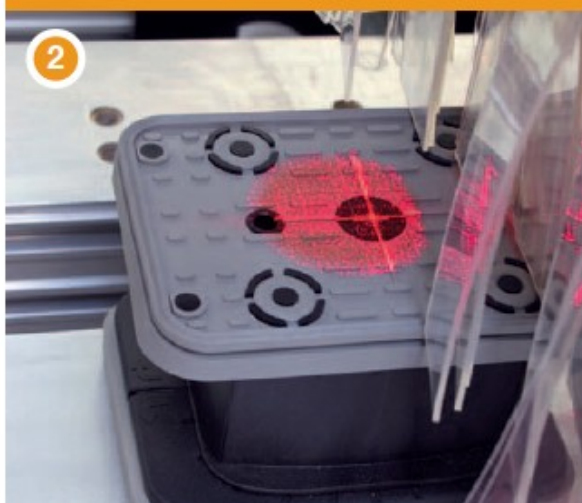

2 CNC řízené osy Z



USV



Místo pro zakládání nástroje



Kufr s nástroji »STARTER KIT«



**Dřevoobráběcí
stroje s.r.o.**

www.drevoobrabeci-stroje.cz

Prodej a servis

dřevoobráběcích strojů a nástrojů.

Tel / fax : 608 175 042 / 519 323 375

e-mail: servis.prodej@seznam.cz

Lineární systém vedení



Uzavřený lineární systém vedení s dlouhou životností

Uzavřené energetické řetězy



Spolehlivé a chráněné vedení kabelů (X-Y-Z)

Vrtání/řezání,
manuální naklonění
– (0° - 90°)



1615

Vrtání/frézování,
manuální naklonění
– (0° - 45°)



1617

High-Speed 7500



Vrtací vřetena s otáčkami 1500-7500 ot./min. S patentovaným rychlovýměnitelným systémem

Automatické upínání vřetena



Patentovaný systém pro vždy přesnou hloubku vrtání u různých materiálů

Pomocná lišta pro zakládání těžkých dílů



4 robustní zakládací pomůcky pro zakládání těžkých dílů

**Dřevoobráběcí
stroje s.r.o.**

www.drevoobrabeci-stroje.cz

Prodej a servis

dřevoobráběcích strojů a nástrojů.
Tel / fax : 608 175 042 / 519 323 375
e-mail: servis.prodej@seznam.cz

Vrtání/frézování/
řezání, 2 vřetena



Frézování,
4 vřetena



Zámková fréza,
Ø16 mm, 2 vřetena



Frézování,
2 vřetena



Vertikální frézování se snímacím zvonem



Vysekávání rohů



Vrtání, 7 vřeten
– 25 mm rastr



Vrtací hlava na
kování, 3 vřetena



Flex5 agregát – vrtání/frézování/řezání

FLEX5

1573

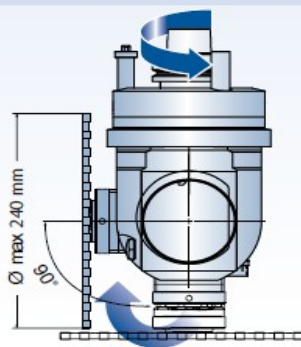

**Dřevoobráběcí
stroje s.r.o.**

www.drevoobrabeci-stroje.cz

Prodej a servis

dřevoobráběcích strojů a nástrojů.
Tel / fax : 608 175 042 / 519 323 375
e-mail: servis.prodej@seznam.cz